

Stalpi de volei multifunctionali din aluminiu profil oval, cod 500-A1

Manual de instalare si service

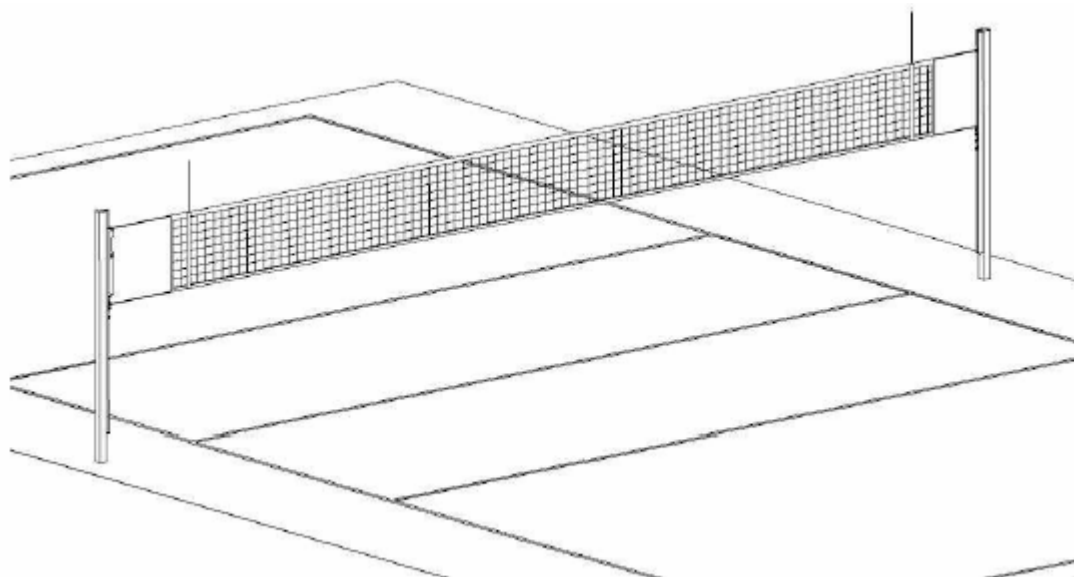

Stimata Doamna,/Stimate Domn,

Va multumim ca ati ales produsele Artimex Sport. Va asiguram ca firma noastra a depus toate eforturile pentru a va putea livra un produs durabil, multifunctionabil si de o calitate estetica inalta.

Va rugam sa cititi acest manual care contine informatiile de ordin tehnic si de utilizare in conditii sigure.

Informatii

Stalpii de volei multifunctionali, cod 500-A1 sunt executati dintr-un profil oval de aluminiu cu dimensiunea de 116x80 mm. Materialul de executie este A3740 (PA381), normele de executie PN-84/H-93669, ZN-94/ZML-3.

Cupele de fixare sunt executate din teava zincata de otel cu diametrul de 133 mm.

Stalpii au o inaltime variabila intre 100 cm si 250 cm, putand fi utilizati pentru tenis de camp sau badminton.

Stalpii de volei sunt conformi cu normele EN 271, avand un grad de certificare al sigurantei **categoria B**.

Pasul 1. Instalarea cupelor

Componente :

1. Cupe

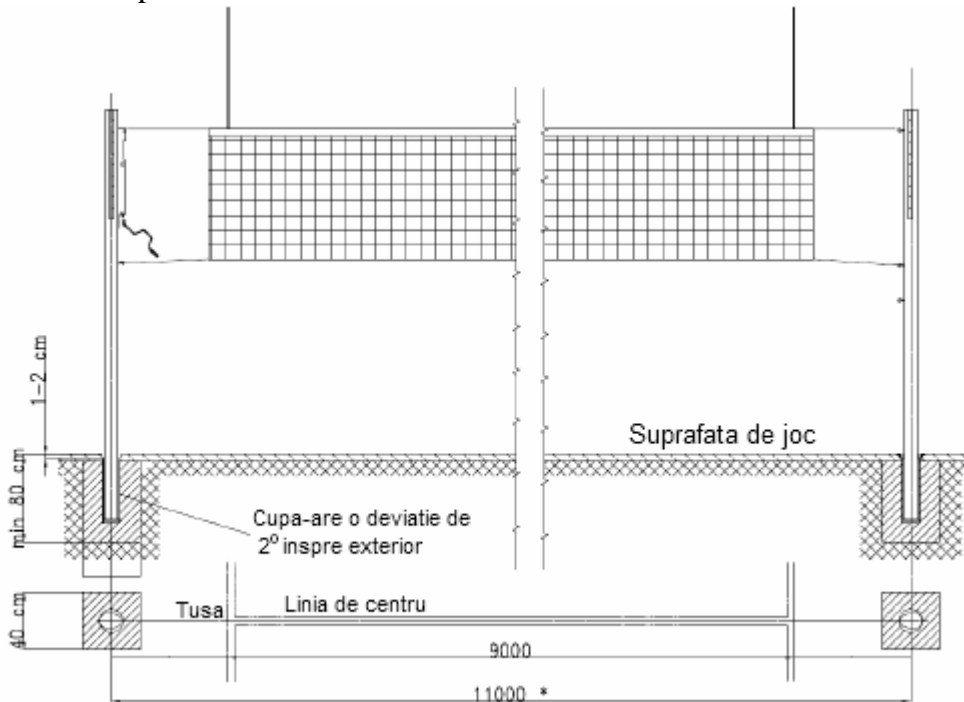

* Conform normelor, distanta intre stalpii de volei trebuie sa fie intre 1000-1100 cm

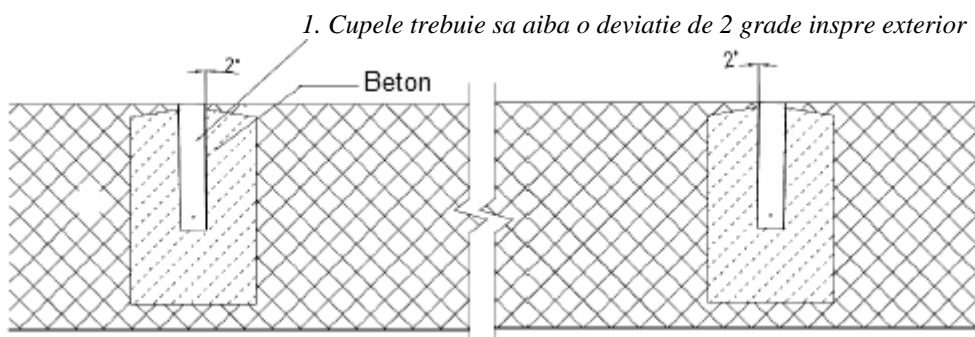

Pasii de urmat :

- Se executa gropile de incastare a cupelor
- Se aseaza cupele in pozitia corecta, se toarna betonul dupa cum este arata in figura de mai sus (partea de sus a cupelor trebuie sa se afle la acelasi nivel cu terenul)
- Cupele trebuie instalate cu o deviatie de 2 grade inspre exterior

Nota: Cupele fara stalpi trebuie sa fie montate cu capac – capul se regaseste in kitul de montaj

Pasul 2. Instalarea mecanismului de tensionare pe stalpi

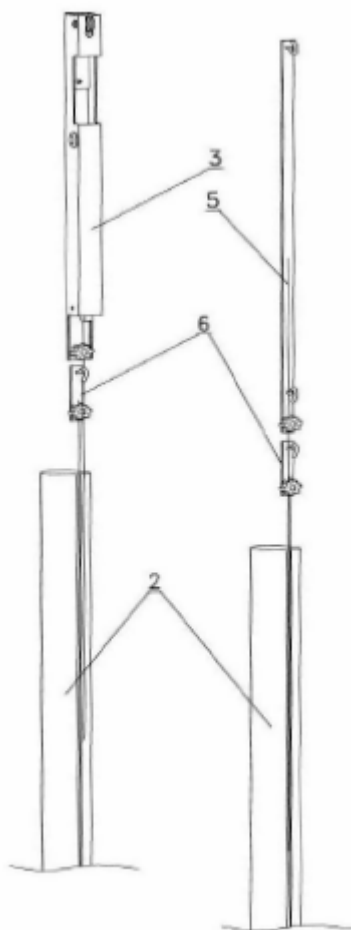

Componente :

2. Stalpi de volei
3. Mecanismul de tensionare
4. Ghidaj lung cu carlig
5. Ghidaj scurt cu carlig

Operatii :

- in canalul stalpului de volei se insereaza ghidajul scurt cu carlig si mecanismul de tensionare
- in canalul celuilalt stalp se insereaza ghidajul scurt si ghidajul lung

Pasul 3.

Componente :

1. Cupe stalpi volei
2. Stalpi volei

Operatii :

- Inserati stalpii de volei in cupe, atentie ca mecanismul de tensionare sa fie indreptat inspre interiorul terenului de joc
- Se lipeste eticheta cu inaltimea de joc la o inaltime de 200 cm de la nivelul terenului de joc

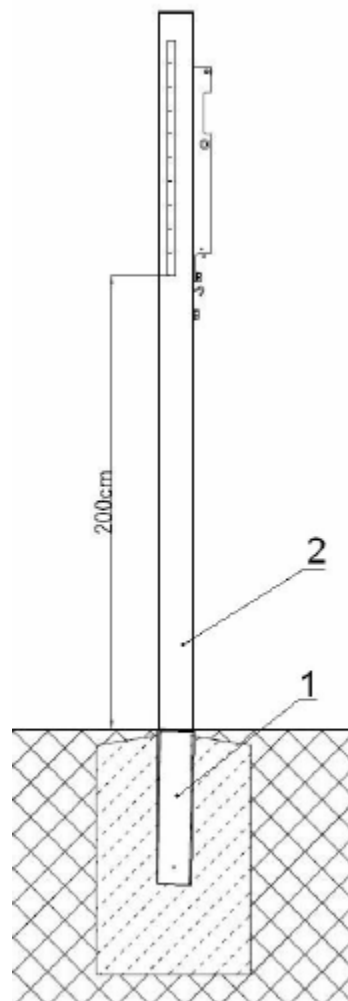

Pasul 4. Instalarea fileului de joc

Componente :

4. Cheie

Operatii :

- Slabiti suruburile de fixare, pozitionati mecanismul de tensionare in pozitia care va asigura o instalare usoara a fileului de joc. Stangeti suruburile de fixare.
- In partea inferioara a mecanismului de tensionare se gaseste surubul cu capu patrat pentru tensionare. Cu ajutorul cheii rotiti surubul pana cand carligul mecanismului se va pozitiona in partea superioara.
- Asezati cablul de tensionare in carligul mecanismului de tensionare si in carligul ghidajului
- Slabiti suruburile de fixare si pozitionati mecanismul de tensionare si ghidajul in pozitia corecta. Strangeti suruburile de fixare
- Tensionati fileul utilizand cheia 4.

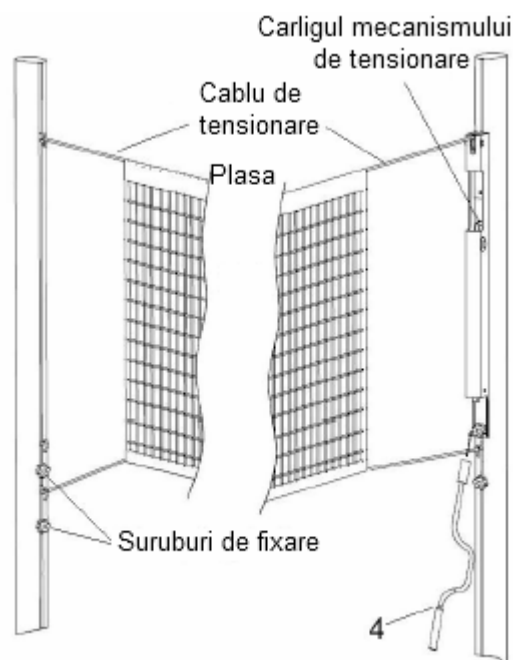

Alte operatii :

- Antenele se instaleaza deasupra axei tusei terenului de joc
- Distanta dintre antene trebuie sa fie de 9000 mm.

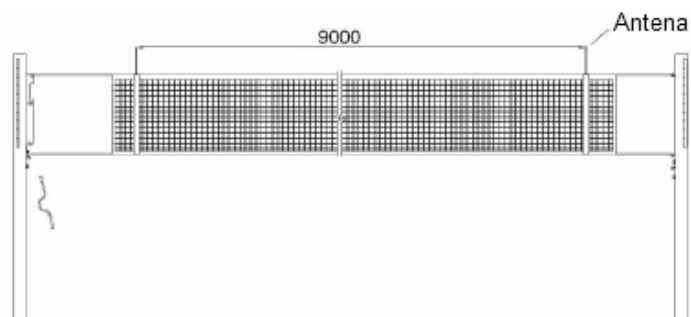

Designul stalpilor de volei cod 500-A1 permite acestora doar utilizarea pentru jocul de volei si tenis si nu pot fi utilizati in alte scopuri.



Inainte de utilizarea stalpilor de volei verificati toate punctele de fixare



Nu va urcati pe stalpii de volei sau pe fileu de joc.

Pentru alte detalii va rugam contactati departamentul tehnic:

D-nul Bogdan Gata

Tel: 0040 720 660712

E-mail: tehnic@artimex.ro